



PENETROMETRE DYNAMIQUE
DYNAMIC PENETROMETER SPT



P1.70

PORTEUR ET CHASSIS / UNDERCARRIAGE AND FRAME

Chenillard à patins caoutchouc avec radiocommande proportionnelle
Relevage de mât hydraulique avec réglage latéral
Avance au rocher hydraulique 250mm
Bac à tiges

Rubber track crawler with proportional remote control
Hydraulic mast raise with lateral adjustment
Mast dump 250mm
Pipe rack

GROUPE DE PUISSANCE / POWER PACK

Moteur diesel deux cylindres 12.5kW
Capacité de réservoir à carburant : 20 litres
Batterie 12V - 43Ah

Two-cylinder diesel engine 12.5kW
Fuel tank capacity : 20 litres
Battery 12V - 43Ah

PENETROMETRE / SPT SYSTEM

Système de battage type DPSH-B
Masse 63.5kg - Hauteur de chute 750mm

SPT drop weight system
Weight 63.5kg - Drop height 750mm

TETE DE ROTATION / ROTARY HEAD

Moteur de rotation avec sortie Hex 21 femelle
Vitesse 90tr/mn - Couple : 65daNm
Cage de protection avec mode réduit

Rotary motor with shaft Hex 21 box
Speed 90rpm - Torque 65daNm
safety guard with restricted operating mode (ROM)

MAT / MAST

Translation par moteur hydraulique et chaîne
Traction 1000daNm / Poussée 750daNm
Course 1300mm

Feed with hydraulic motor and chain
Pull-up 1000daNm / Pull down 750daNm
Stroke 1300mm

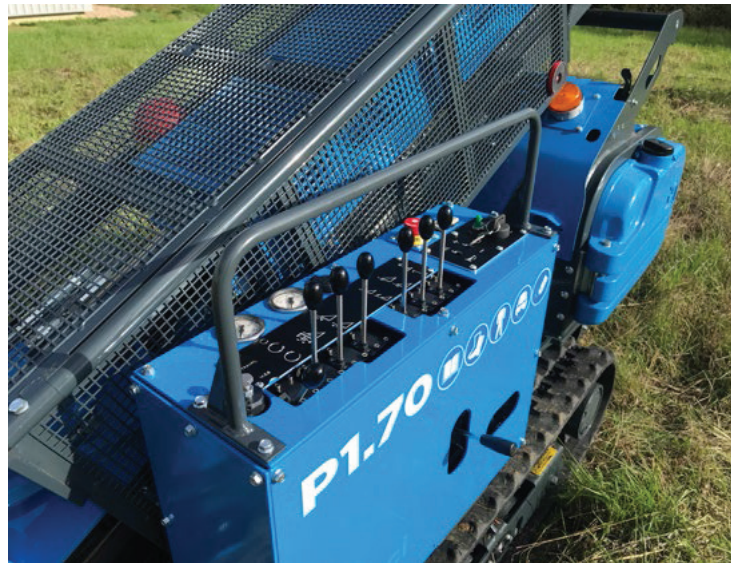

OPTIONS ET ACCESSOIRES / OPTIONS AND ACCESSORIES

- **Compteur de coup**
Blow counter
- **Phare de travail**
Working lights

- **Prise USB 12V**
USB port 12V
- **Extracteur hydraulique**
Hydraulic extractor device

- **Système d'enregistrement de paramètres**
Parameters recorder
- **Masse différente (50kg)**
Weight on request (50kg)



Poids suivant options / Weight according to options : 860–960kg

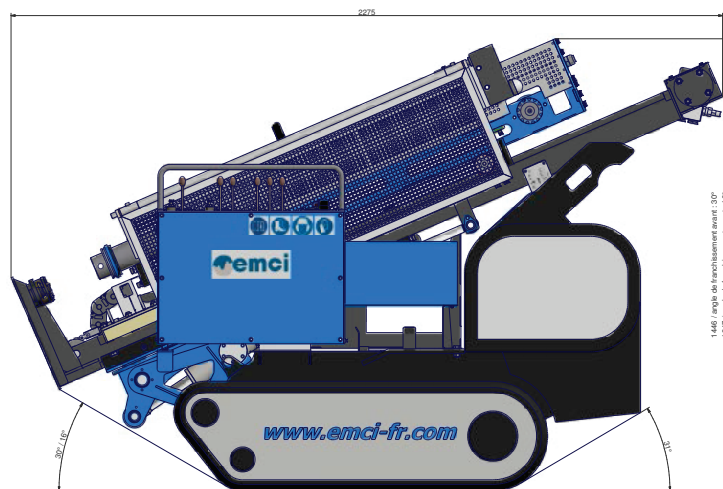
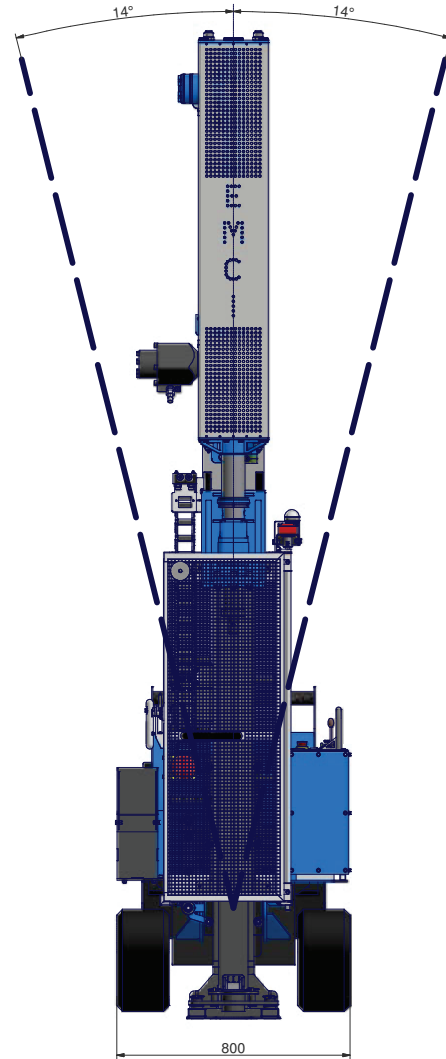
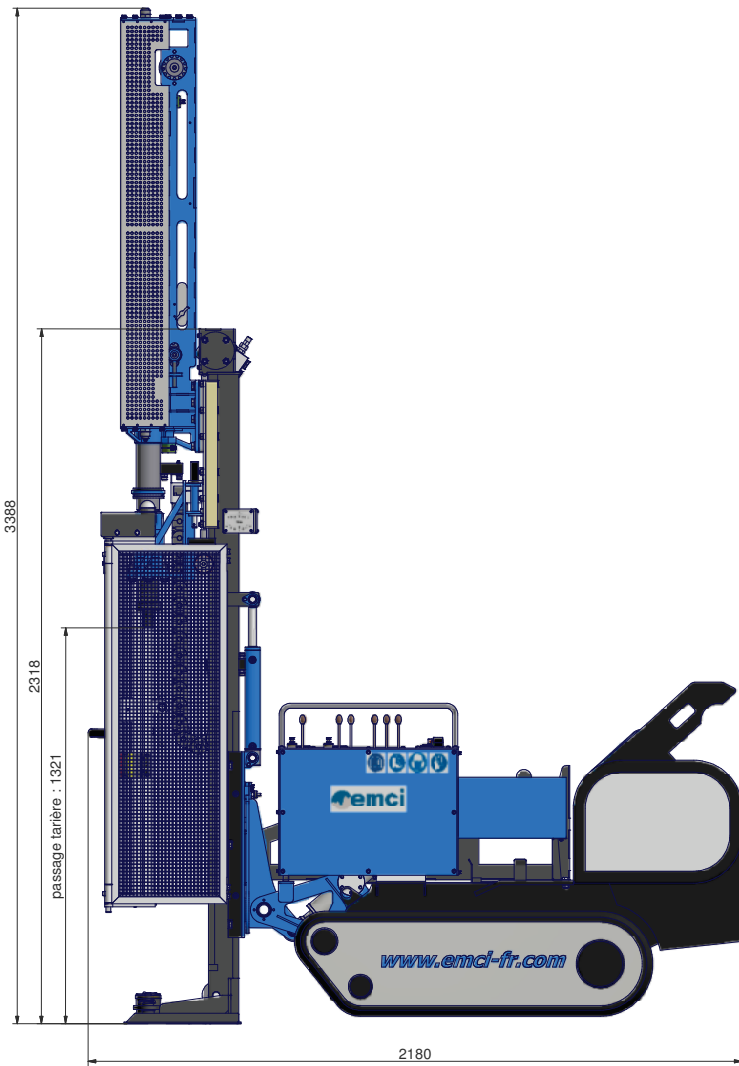

Les informations sont données à titre indicatif. Emci se réserve le droit de les modifier sans avis préalable. Specifications are indicative. Emci reserves the right to modify them without prior notice

ZI du Chemin Vert - 8, route de Saint Hubert - 78610 LE PERRAY EN YVELINES
Tel. +33 (0)1 34 57 86 90 - Fax. +33 (0)1 34 57 86 95 - Email : emci@emci-fr.com - www.emci-fr.com

