



MACHINE DE FORAGE
DRILLING RIG



E9.50

PORTEUR ET CHASSIS / UNDERCARRIAGE AND FRAME

Chenillard à patins caoutchouc radiocommandé4
stabilisateurs hydrauliques (2 articulés)
Bac à tiges

Rubber track crawler with remote control 4
hydraulic stabilizers (2 articulated)
Pipe rack

GROUPE DE PUISSANCE / POWER PACK

Moteur diesel 100kW Deutz
Capacité réservoir carburant 145 litres
Batterie 12V

Diesel Deutz engine 100kW Fuel
tank capacity: 145 liters
Battery 12V

TETE DE ROTATION / ROTARY HEAD

Tête de rotation avec boîte de vitesse
Touret d'injection air / eau
Vitesse : 720tr/mn - Couple : 800daNm

Rotary head with gear box
Air water swivel
Speed: 720 rpm - Torque: 800 daNm

MAT / MAST

Translation par motoréducteur et chaîne double
Traction 6000daN - Poussée 3000daN
Chariot à galets réglable
Effacement de tête hydraulique
Avance au rocher 400mm
Verrouillage du mât en position de forage

Translation by orbit motor and double
chain Pull up 6000daN - Pull down
3000daN Carrier with adjustable rollers
hydraulic sideways travel
Mast dump 400mm
Mast locking device in drilling position

FREIN DE TIGE / CLAMP

Frein de tige passage 280mm
Force de serrage 22000daN
Couple de desserrage
1900daNm

Hydraulic clamp opening 280mm
Clamping force 20000daN
Breaking torque 1900daNm



OPTIONS ET ACCESSOIRES / OPTIONS AND ACCESSORIES

- Mât de course 3500mm
Mast with 3500mm
- Treuil wire line
stroke Wire line winch
- Tête de rotopercussion
Hydraulic drifter
- Bac à tiges articulés
Articulated pipe rack

- Valve de coupure moteur et
pare-étincelle
Engine shut down valve and spark
arrestor
- Pompe à eau
Water pump
- Radiocommande de forage
Drilling remote control

- Phare de travail
Work lights
- Prédiposition pour enregistreur
de paramètres
Fitting for parameters recording
- Pénétrömètre SPT automatique
Automatic SPT penetrometer



Poids suivant options / Weight according to options : 7000 - 8500kg

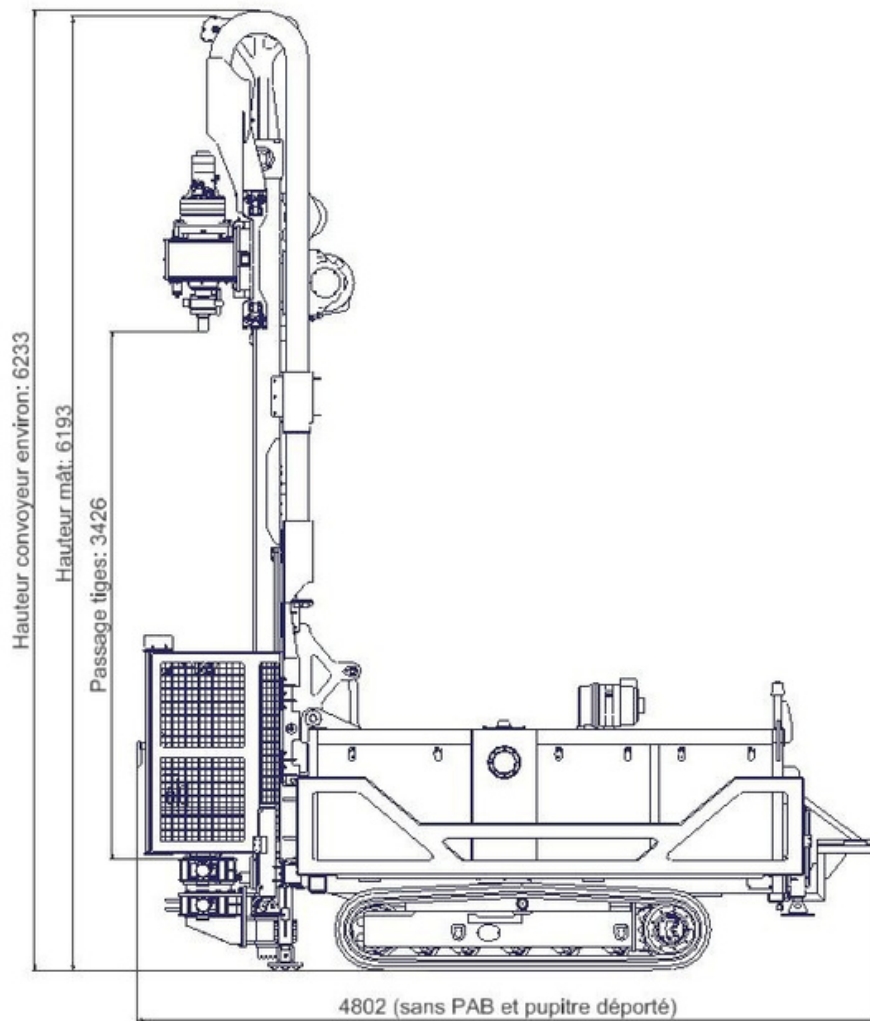
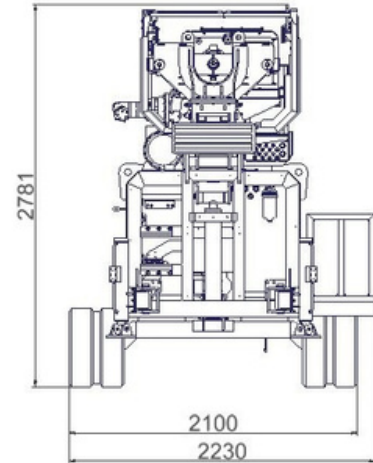
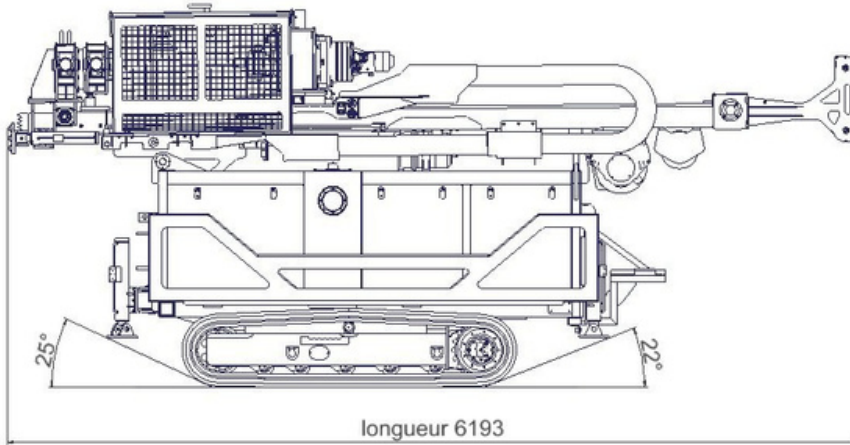

ZI du Chemin Vert - 8, route de Saint Hubert - 78610 LE PERRY EN YVELINES
Tel. +33 (0)1 34 57 86 90 - Fax. +33 (0)1 34 57 86 95 - Email : emci@emci-fr.com - www.emci-fr.com



Les informations sont données à titre indicatif. Emci se réserve le droit de les modifier sans avis préalable. Specifications are indicative. Emci reserves the right to modify them without prior notice